

SISTEMA DI GESTIONE PER LA QUALITÀ CERTIFICATO  
= UNI EN ISO 9001:2008 =  
SINCERT DNV

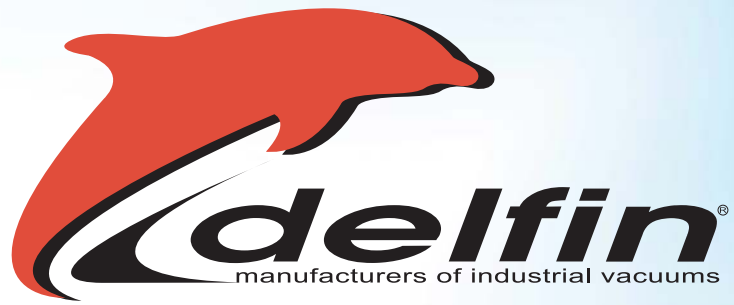

ASPIRATORI INDUSTRIALI • ASPIRADORES INDUSTRIALES



# DM ZEFIRO



Certificati / Certificados





Gli aspiratori industriali monofase DM sono ideali per le pulizie di macchinari, impianti e superfici oltre che per la manutenzione degli ambienti di lavoro in ogni settore industriale. Questi aspiratori sono particolarmente adatti per il recupero di polveri e scarti del settore edilizio e della ceramica, per la pulizia generale nelle officine meccaniche, per l'aspirazione di tutte le polveri e trucioli nella meccanica, metallurgia e fonderie, per la rimozione di residui e granaglie nel settore agro-alimentare, per l'aspirazione di polveri e trucioli nel settore del legno, della carta, della plastica e del vetro.

La gamma DM garantisce la più ampia possibilità di scelta grazie alle numerose opzioni: contenitore da 50, 75, 100 litri di capacità, con la potenza assicurata dalla testata a 2 o 3 motori.

I modelli DM sono inoltre disponibili nelle versioni L, M e H per aspirazioni di tutte le tipologie di polveri secondo il EN 60335-2-69, in acciaio INOX e con sistema di insaccamento sicuro per polveri tossiche.



Los aspiradores industriales monofásicos DM son perfectos para limpiezas de máquinas y de entornos laborales y para actividad general de mantenimiento industrial en todos sectores.

Estos aspiradores son adecuados para la recogida de polvos y desechos en las construcciones y en la cerámica, para limpieza de los talleres, para la aspiración de polvos y virutas en el sector mecánico y metalúrgico y en las fundiciones, para la eliminación de polvos y granos en el alimentario, para la aspiración de polvos y desechos en los sectores de la madera, del papel, de la plástica y del vidrio.

La gama DM garantiza la mas amplia posibilidad de selección gracias a las varias opciones: contenedor 50, 75 o 100 litros, cabeza con dos o tres motores monofásicos.

Pueden suministrarse en las versiones L, M y H para aspiración de todas tipologías de polvos según el EN 60335-2-69, en acero INOX y con sistema de embutido seguro para polvos tóxicos.

## DM 3



Accessorio fisso Wet & Dry per pulizia pavimento  
Accessorio fijo Wet & Dry para limpieza suelo



Filtro a tasche • Filtro con bolsas



Contenitore a sgancio rapido  
Contenedor a desenganche rápido



## DM 35/40 SGA



Dati tecnici / Datos técnicos		DM 3	DM 35/40 SGA	DM 35/40 OIL	DM 35 WD
Uso / Applications		polvere/polvos	polvere/polvos	polvere/liquidi - polvos/liquidos	polvere/liquidi - polvos/liquidos
Tensione / Tension	Volt/Hz	230/50-60 (1-)	230/50-60 (1-)	230/50-60 (1-)	230/50-60 (1-)
Potenza / Potencia	KW/HP	3,45/4,5	2,3/3 - 3,45/4,5	2,3/3 - 3,45/4,5	2,3/3
Motori / Motores	n.	3	2 - 3	2 - 3	2
Depressione max. / Depresión max.	mm. H <sub>2</sub> O	2.500	2.500	2.500	2.500
Portata d'aria max. / Caudal Aire max.	m <sup>3</sup> /h	540	360 - 540	360 - 540	360
Filtro	tipo	poliestere/poliéster	poliestere/poliéster	poliestere/poliéster	poliestere/poliéster
Superficie filtrante	cm <sup>2</sup>	20.000	20.000	8.000	8.000
Carico sul filtro / Carga en el filtro	M <sup>3</sup> /m <sup>2</sup> /h	270	180 - 270	-	-
Classe filtrazione / Eficiencia de filtración	Cat. BIA	L/M/H	L/M/H	L	L
Rumorosità / Ruido	DB	76	74 - 76	74 - 76	74
Capacità / Capacidad	lt.	75/100	50	40/100	120
Diametro aspirazione / Diametro aspiracion	Ø mm.	80	80	50 - 60	80
Ingombro / Dimensiones	cm	80 x 65	58 x 60	58 x 60 - 52 x 60	50 x 60
Altezza / Altura	cm	146	125	110	105
Peso / Peso	Kg	70	60 - 65	60	50
Opzione filtro assoluto Option filtro absoluto 99,995%		Si	Si	No	No
Efficiency 99,995 % particle size 0,18 µm standard EN 1822					



 Il modello DM OIL è stato progettato specificatamente per il settore metalmeccanico per risolvere il problema di aspirazione di oli ed emulsioni misti a trucioli e polveri metalliche.

Disponibile nelle versioni con 2 o 3 motori, unico nella sua categoria per compattezza e facilità d'utilizzo, l'aspiratore DM OIL è lo strumento indispensabile per tutte le officine meccaniche dove è necessario rimuovere periodicamente trucioli metallici a secco o umidi, limature di metalli o residui di olio e lubrificanti. Grazie al contenitore a sgancio rapido e alla griglia di setaccio, il DM OIL consente di separare olio ed emulsioni dai corpi solidi e di estrarre i trucioli in modo semplice e veloce.

Un indicatore di livello esterno consente di verificare in ogni momento il livello di liquido all'interno dell'aspiratore, mentre il galleggiante meccanico interrompe l'aspirazione quando il contenitore è pieno.

La bocca di aspirazione tangenziale, il ciclone di protezione dell'unità filtrante e il filtro in poliestere di classe L garantiscono inoltre la possibilità di aspirare a secco anche le polveri metalliche più difficili.



 El modelo DM OIL se ha desarrollado para solucionar el problema de la aspiración de aceite y lubricantes juntos a virutas y polvos metálicos, en la industria mecánica

Disponibile nelle versioni con 2 o 3 motori monofásicos, unico en su clase por manejabilidad y facilidad de utilización, el aspirador DM OIL es el equipo indispensable por todos talleres donde hay necesidad periódica de eliminar virutas metálicas secas o húmedas, limaduras de metal, residuos de aceite o lubricantes.

Gracias a su contenedor a desenganche rápido y a su rejilla de tamiz, el DM OIL puede separar el lubricante/aceite/refrigerante de virutas de metal en manera rápida y fácil.

Un indicador exterior de nivel permite de verificar en cualquier momento el nivel de líquido al interior del aspirador; el flotador mecánico para la aspiración cuando el contenedor está lleno.

La entrada de aspiración tangencial, el cono decantador de protección suplementaria del filtro y el filtro en poliéster de clase L garantizan también la posibilidad de aspirar en seco los polvos metálicos mas finos.

## DM 35/40 OIL



- 1) Filtro in poliestere  
*Filtro en polyester*
- 2) Manico di spinta  
*Empuñadura de empuje*
- 3) Flotteur  
*Flotador mecánico*
- 4) Griglia di setaccio lt. 40  
*Rejilla de tamiz lt. 40*
- 5) Valvola di scarico  
*Grifo manual de descarga líquidos*
- 6) Indicatore di livello esterno  
*Indicador de nivel exterior*
- 7) Contenitore lt. 100  
*Contenedor lt. 100*



## DM 35 WD

Opzione contenitore  
in acciaio INOX AISI 304  
Opción contenedor  
en acero INOX AISI 304



- 1) Ciclone  
*Cono decantador*
- 2) Filtro in fibra  
*Filtro en fibra*
- 3) Bocchettone presso fuso  
*Boca de aspiración en fusión de aluminio*
- 4) Ruota con freno  
*Rueda con freno*
- 5) Valvola di scarico  
*Valvula de descarga*
- 6) Filtro in poliestere  
*Filtro en polyester*
- 7) Galleggiante  
*Flotador*



I modelli DM 30 ECO, DG 30 ECO e ZEFIRO sono dotati di gruppo aspirante del tipo a canale laterale, idoneo al servizio in continuo, anche 24 ore su 24.

Gli ambiti di utilizzo di questi modelli sono molteplici e vanno dalla pulizia generale quotidiana degli ambienti di produzione, all'aspirazione in continuo di scarti di produzione, nonché di ogni tipo di polvere, solido o liquido.

Questi modelli sono particolarmente indicati per l'aspirazione in continuo nel settore del legno, del vetro, della plastica, delle lavorazioni metalmeccaniche e metallurgiche di precisione e dell'elettronica.

La struttura compatta e leggera li rende inoltre ideali per il servizio mobile in tutte le attività di pulizia e mantenimento industriale.

Disponibili in 4 diverse motorizzazioni (2,2 KW trifase, 2,2 KW monofase, 3 KW e 5,5 KW), nelle versioni L, M e H per aspirazioni di tutte le tipologie di polveri secondo il EN 60335-2-69, in acciaio INOX e con sistema di insaccamento sicuro per polveri tossiche.



Los modelos DM 30 ECO, DG ECO y ZEFIRO están dotados de un grupo aspirante del tipo soplante a canal lateral, adecuado al servicio en continuo, también 24 horas al día.

Las potenciales aplicaciones son múltiples: limpieza de los entornos laborales en todos sectores, aspiración en continuo de desechos de producción y además cualquier tipo de polvo, solido o líquido.

Estos modelos son en particular adecuados para la aspiración en continuo en los sectores de la madera, del vidrio, de la plástica, de la metalúrgica de precisión, de la electrónica.

La estructura compacta y ligera permite una elevada facilidad de manipulación para el servicio móvil por todas limpiezas de mantenimiento industrial.

Pueden suministrarse en 4 diferentes motorizaciones (2,2 KW trifásico, 2,2 KW monofásico, 3 KW y 5,5 KW) y en las versiones L, M y H para aspiración de todas tipologías de polvos según el EN 60335-2-69, en acero INOX y con sistema de embutido seguro para polvos tóxicos.

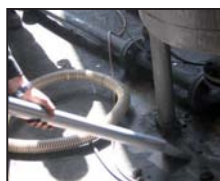

### DM/DG 30 ECO



### ZEFIRO 101



### ZEFIRO 75



Leva scuotifiltro  
Palanca agitadora del filtro



Ciclone per protezione  
supplementare del filtro  
Cono decantador  
para protección  
suplementaria del filtro

Dati tecnici / Datos técnicos		DM 30 ECO	DG 30 ECO	ZEFIRO 75	ZEFIRO 101
Uso / Applications		polvere/polvos	polvere/polvos	polvere/polvos	polvere/polvos
Tensione / Tension	Volt/Hz	230/50-60 (1-)	230-400/265-460/50-60 (3-)	230-400/50-60 (3-)	230-400/50-60 (3-)
Potenza / Potencia	KW/HP	2,2/3	2,2/3	3/4	5,5/7,5
Depressione max. / Depresión max.	mm. H <sub>2</sub> O	3.000	3.000	3.000	3.000
Portata d'aria max. / Caudal Aire max.	m <sup>3</sup> /h	300	300	350	600
Filtro	tipo	poliestere/poliéster	poliestere/poliéster	poliestere/poliéster	poliestere/poliéster
Superficie filtrante	cm <sup>2</sup>	20.000	20.000	20.000	30.000
Carico sul filtro / Carga en el filtro	M <sup>3</sup> /m <sup>2</sup> /h	150	150	175	200
Classe filtrazione / Eficiencia de filtración	Cat. BIA	L/M/H	L/M/H	L/M/H	L/M
Rumorosità / Ruido	DB	75	72	75	78
Capacità / Capacidad	lt.	50	50	75	100
Diametro aspirazione / Diametro aspiracion	Ø mm.	80	80	80	80
Protezione / Protección	IP	55	55	55	55
Ingombro / Dimensiones	cm	58 x 60	58 x 60	58 x 60	80 x 80
Altezza / Altura	cm	140	140	160	160
Peso / Peso	Kg	80	80	90	120
Opzione filtro assoluto Option filtro absoluto 99,995%		Efficiency 99,995 % particle size 0,18 µm standard EN 1822			
		Si	Si	Si	No



**Le unità di aspirazione soffiante a canale laterale in fusione di alluminio sono composte da una o più giranti, bilanciate elettronicamente e calettate sull'albero motore, con una velocità di rotazione di 2800 RPM. Sono adatte ad un servizio continuativo, potenti e silenziose e non richiedono alcuna manutenzione.**



Valvola limitatrice di vuoto  
Válvula limitadora de vacío

**Los grupos de aspiración del tipo soplante a canal lateral en fundición de aluminio se componen de uno o más rotores, encajados directamente en el eje del motor, con velocidad de rotación de 2800 RPM. Son potentes y silenciosos, adecuados al servicio en continuo, sin necesidad de mantenimiento.**

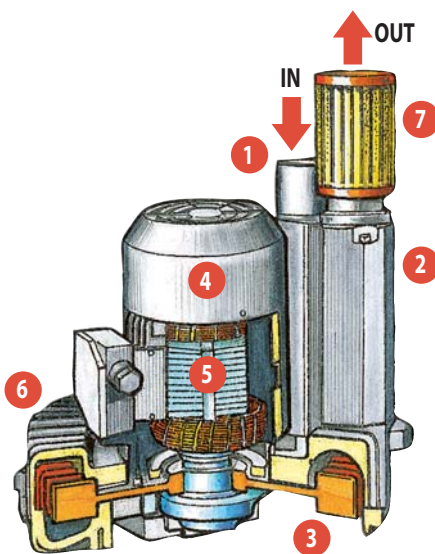

- 1) Bocca di aspirazione  
Boca de aspiración
- 2) Bocca di scarico  
Boca de descargo
- 3) Girante  
Rotor
- 4) Ventola di raffreddamento  
Rotor de refrigeración
- 5) Albero motore e avvolgimento  
Árbol motor y arrollamiento
- 6) Cassa esterna in fusione di alluminio  
Caja externa en fusión de aluminio
- 7) Filtro diffusore  
Filtro difusor

## Optional • Opción DM 3 H

**Aspiratore certificato per polveri tossiche classe H  
Aspirador certificado para polvos tóxicos clase H**



Filtro assoluto classe H  
efficienza 99,995%  
Filtro absoluto clase H  
efficiencia 99,995%



Filtro primario a tasche classe M,  
efficienza 1 micron  
Filtro primario de bolsas clase M,  
eficiencia 1 micron



Aspiratore fisso a parete con scarico automatico a palette bilanciata  
Aspirador fijo a pared con válvula de descarga a vetanilla equilibrada



Separatore per corpi solidi e liquidi  
Separador por sólidos y líquidos



Sacco per rifiuti tossici  
Sacos por uso singolo para polvos tóxicos



Vuotometro, indicatore luminoso di saturazione del filtro  
Indicador de vacío, indicador de saturación del filtro



Bocchettone pressofuso in alluminio  
Entrada de aspiración en fundición de aluminio

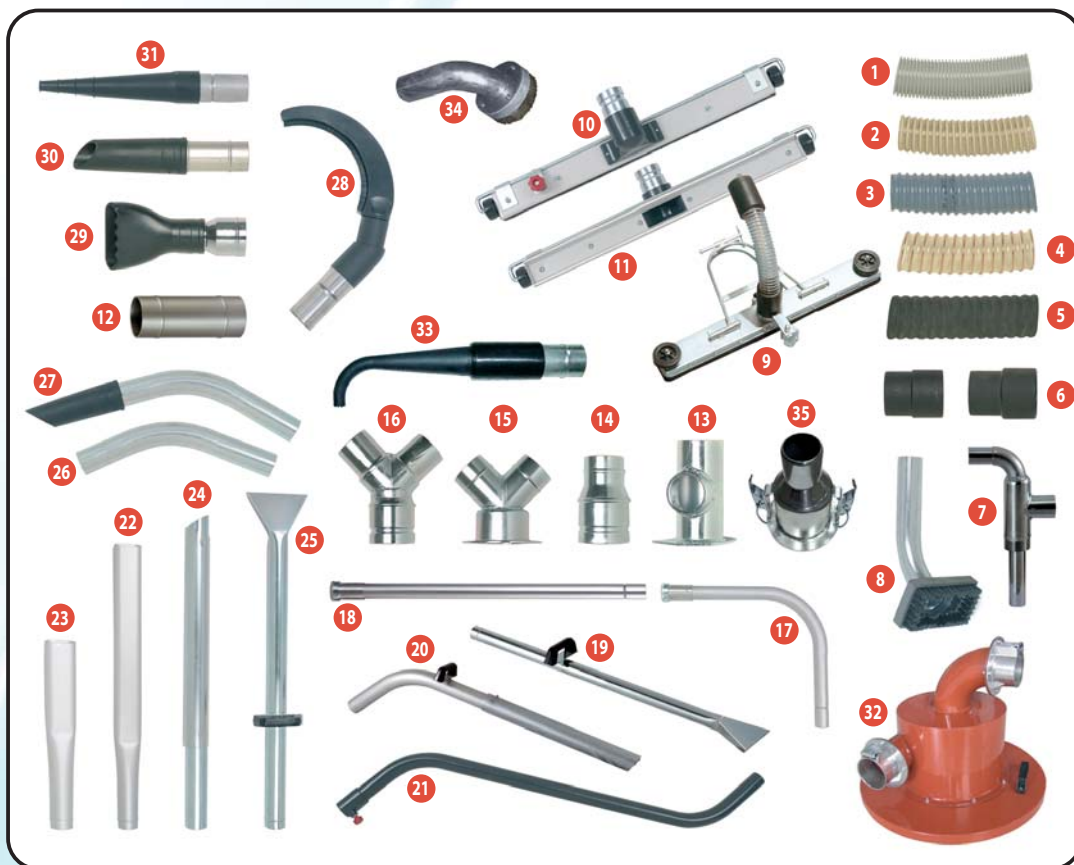

- 1) TUBOFLEX PVC
- 2) SUPERFLEX PU ANT
- 3) TUBOFLEX SUPERFLEX
- 4) TUBOFLEX POLIURETANO
- 5) TUBOFLEX GOMMA • TUBOFLEX GOMA
- 6) MANICOTTI ATTACCO ACCESSORI MANGIOTTI CONEXIÓN ACCESORIOS
- 7) BIFORCAZIONE A "V" • DERIVACIÓN EN "V"
- 8) SPAZZOLA NYLON • CEPILLO NYLON • 160X90
- 9) ACCESSORIO WET/DRY • ACCESORIO WET/DRY
- 10) NUOVA SPAZZOLA MOBILE • NUEVO CEPILLO MÓVIL
- 11) NUOVA VENTOSA MOBILE • NUEVA VENTOSA MÓVIL
- 12) RACCORDO DRITTO ALLUMINIO RACOR RECTO ALUMINIO
- 13) SUPPORTO VALVOLA VUOTO • PORTA VÁLVULA VACÍO
- 14) RIDUZIONE FERRO • REDUCTOR HIERRO
- 15) BIFORCAZIONE CON FLANGIA DERIVACIÓN CON BRIDA
- 16) BIFORCAZIONE • DERIVACIÓN
- 17) PROLUNGA ALLUMINIO CURVA 90° ALARGADOR ALUMINIO CURVA 90°
- 18) PROLUNGA ALLUMINIO CON GHIERA MT 1 ALARGADOR ALUMINIO CON ABRAZADERA MT 1
- 19) TUBO SONDA
- 20) PROLUNGA ALLUMINIO CM 120 ALARGADOR ALUMINIO CM 120
- 21) DOPPIA CURVA ALLUMINIO DOBLE CURVA ALUMINIO
- 22) BOCCETTA PIATTA MM 1.000 BOCA PLANA MM 1.000
- 23) BOCCETTA PIATTA MM 500 BOCA PLANA MM 500
- 24) PROLUNGA CM 120 • ALARGADOR CM 120
- 25) VENTOSA RASCHIANTE • VENTOSA RASCADORA
- 26) RACCORDO CURVO • RACOR CURVO
- 27) RACCORDO CURVO + TRONCO CONICO RACOR CURVO + TRONCO CÓNICO
- 28) SPAZZOLA CURVA • CEPILLO CURVO
- 29) VENTOSA RASCHIANTE IN GOMMA VENTOSA RASCADORA DE GOMA
- 30) TRONCO CONICO + RACCORDO TRONCO CÓNICO + RACOR
- 31) TERMINALE CONICO • TERMINAL CÓNICO
- 32) ADATTATORE PER FUSTI LT 200 ADAPTATOR POR TAMBORAS LT 200
- 33) TERMINALE CONICO IN GOMMA 90° TERMINAL CONICO EN GOMA 90°
- 34) SPAZZOLA TONDA NYLON MM 100 CEPILLO ROTUNDO ACERO MM 100
- 35) NUOVA RIDUZIONE FERRO A SGANCIO RAPIDO NUEVO TIPO DE REDUCIÓN HIERRO

Applicazioni • Aplicaciones	DM 35 WD	DM 35 SGA DM 40 SGA	DM 3	DM 35 OIL DM 40 OIL	DM 30 ECO DG 30 ECO	ZEFIRO 75	ZEFIRO 101
Verniciature / Barnizadoras		•	•	•	•	•	•
Meccanica / Mecánica		•	•	•	•	•	•
Ceramica / Cerámica		•	•	•	•	•	•
Acciaierie / Acerías			•			•	•
Elettronica / Electrónica		•	•	•	•	•	
Vetro / Vidrio		•	•				•
Alluminio / Aluminio	•	•	•	•	•	•	
Edilizia / Edilicia	•	•	•				
Cantieri navali / Astilleros	•	•	•		•		•
Agroalimentare / Agroalimentaria	•	•	•	•	•		
Chimico farmaceutica / Químico farmacéutica		•	•	•	•		
Tessile / Textil	•	•	•	•	•	•	•
Pulizia veicoli / Limpieza vehiculos	•	•	•		•		•
Centrali energetiche / Centrales energéticas			•		•	•	
Inceneritori / Incineradores	•	•	•	•	•	•	•
Imprese di pulizia / Empresas de limpieza	•	•	•	•	•	•	
Cementerie / Fábricas de cemento		•	•		•	•	•

(I) Il costruttore si riserva il diritto di apportare modifiche e migliorie tecniche senza l'obbligo di preavviso.  
(E) El constructor se reserva el derecho de hacer modificaciones y mejoras técnicas sin aviso.



Strada della Merla, 49/A  
I-10036 SETTIMO TORINESE (TO)  
ITALIA  
TEL. +39 011 800.55.00  
FAX +39 011 800.55.06  
www.delfinvacuums.it  
delfin@delfinvacuums.it

DISTRIBUTORE - DISTRIBUDOR